



COMUNICACIÓ PRÈVIA D'OBRES PER A LA INSTAL·LACIÓ D'AUTOCONSUM AMB ENERGIA FOTOVOLTAICA

SOL·LICITANT

| | | | | | |
|----------------------------|-------------|-------------------------|--------|-----|-------|
| Nom i cognoms o raó social | | DNI / NIE / Pass. / NIF | | | |
| Domicili (via) | | Núm. | Escala | Pis | Porta |
| Municipi | Codi Postal | Telèfon | | | |

REPRESENTANT (Si escau)

| | |
|----------------------------|-------------------------|
| Nom i cognoms o raó social | DNI / NIE / Pass. / NIF |
|----------------------------|-------------------------|

DADES PER A NOTIFICACIONS

Les persones jurídiques i altres col·lectius establerts a l'article 14 resten obligats a comunicar-se per mitjans electrònics amb l'Administració, en compliment de la Llei 39/2015.

Per a persones físiques: En cas d'haver autoritzat prèviament a l'Ajuntament d'Alfès a notificar electrònicament qualsevol tràmit o procediments del qual sigui part interessada o implicada, no cal tornar a indicar les dades per a notificacions.

Marqueu només un canal

| | | |
|---|--------------------|---|
| <input type="checkbox"/> Notificació electrònica | Adreça electrònica | <input type="checkbox"/> Correu Postal |
| | Telèfon mòbil | |

Si seleccioneu **notificació electrònica** rebreu un correu electrònic per accedir a la plataforma de notificació e-Notum, mitjançant la qual, se us **notificarà electrònicament qualsevol acte que es derivi d'aquest tràmit**. Una vegada transcorreguts els 10 dies establerts a l'article 43 de la Llei 39/2015, d'1 d'octubre, sense haver accedit a la notificació, aquesta s'entendrà com a rebutjada i, d'acord amb l'esmentat article, a tots els efectes s'entendrà notificada.

NO dono el meu consentiment per consultar les dades necessàries d'altres administracions, admeses al Catàleg de dades Interoperables, per a la resolució d'aquest tràmit.

DADES DE LA FINCA

| | | | | | |
|-----------------------------|--|------|--|-----|-------|
| Adreça de l'obra | | Núm. | Escala | Pis | Porta |
| Referència cadastral | Ús de l'habitatge | | | | |
| | <input type="checkbox"/> Unifamiliar | | <input type="checkbox"/> Plurifamiliar | | |
| | <input type="checkbox"/> Altres (especificar): _____ | | | | |
| Propietari/ària de la finca | DNI / NIE / NIF / CIF | | Telèfon | | |

Emplaçament de la instal·lació:

Coberta d'edifici principal Coberta d'edificis auxiliars Espai de parcel·la lliure d'edificació

Situació dels panells:

Sobre COBERTA INCLINADA adossats en paral·lel, separats de les parcel·les veïnes un mínim de 60 cm i de la via o zona pública un mínim de 2 m. No comporten una ocupació de la coberta superior al 80% de la totalitat d'aquesta.

Sobre COBERTA PLANA sense superar 1 m d'alçària, separats de les parcel·les veïnes un mínim de 60 cm i de la via o zona pública un mínim de 2 m. No comporten una ocupació de la coberta superior al 80% de la totalitat d'aquesta.

Espai de PARCEL·LA LLIURE D'EDIFICACIÓ sense superar 1 m d'alçària. No comporten una ocupació de la parcel·la superior al 25% de la parcel·la sense edificació.



Ajuntament d'Alfés El Segrià (Lleida)

Qualsevol altre actuació no prevista en els apartats anteriors restarà subjecte al règim de llicència.

COMUNICACIÓ

1. Comunico que tinc la intenció d'executar la INSTAL·LACIÓ D'AUTOCONSUM MITJANÇANT PANELLS SOLARS FOTOVOLTAICS, en la parcel·la indicada i situada en sòl urbà dins el municipi, de conformitat amb allò que disposa la normativa d'aplicació i les condicions fixades en aquesta comunicació.

Pressupost d'execució de la instal·lació (sense IVA). Base imposable ICIO (2%):

2. La instal·lació d'autoconsum **NO** és un supòsit de bonificació regulat en l'Ordenança municipal núm. 3 REGULADORA DE L'IMPOST SOBRE CONSTRUCCIONS, INSTAL·LACIONS I OBRES en el seu Article 5. "Bonificacions, deduccions i exempcions".

DOCUMENTACIÓ QUE S'ADJUNTA *(obligatòria)*

- Projecte o memòria tècnica signada i visada** pel tècnic/a competent/s i responsable/s de la instal·lació. (Si el document no està visat caldrà adjuntar el Certificat de competència tècnica del col·legi professional).
El projecte o memòria tècnica inclou:
 - *la descripció dels treballs,*
 - *el pressupost desglossat,*
 - *plànol de planta acotat d'implantació dels panells a la coberta d'acord amb els croquis 1, 2 i 3 de l'annex 1 del model de sol·licitud (separació mínima a veïns 60 cm i a carrers o espai públic 2 m).*
 - *Plànol de secció acotat d'implantació dels panells a la coberta, d'acord amb els croquis 1, 2 i 3 de l'annex 1 del model de sol·licitud i els criteris fixats en la Web de l'Agència estatal de seguretat aèria (els panells no poden superar l'alçària del mateix edifici sobre el qual s'instal·len, incloent-hi elements com cassetons, xemeneies, baranes i altres similars).*
- Estudi Bàsic de Seguretat i Salut (EBSS) signat i visat** pel tècnic/a competent/s i responsable/s en matèria de seguretat. (Si l'EBSS no està visat caldrà adjuntar el Certificat de competència tècnica del col·legi professional).
- Full d'Assumeix tècnic signat i visat** pel tècnic/a competent/s i responsable/s de la instal·lació. (Si el full no està visat caldrà adjuntar el Certificat de competència tècnica del col·legi professional).
- Declaració responsable de l'empresa instal·ladora**, emplenada i signada electrònicament per l'empresa, d'acord amb el model de declaració responsable annexat a la pàgina web del tràmit, que caldrà descarregar i adjuntar.



Ajuntament d'Alfés El Segrià (Lleida)

DECLARACIÓ RESPONSABLE

DECLARO:

Que em comprometo, sota la meua responsabilitat, a realitzar estrictament les obres descrites en aquesta comunicació i, si s'escau, ajustar-les al planejament urbanístic i les disposicions aplicables.

Que les dades consignades a la comunicació són certes, així com a tota la documentació que s'adjunta.

Que el projecte i documentació adjunta s'ajusten al planejament.

Que donaré compliment a les condicions fixades en aquesta sol·licitud, incloent els annexos.

Que l'edifici existent no està inclòs en el catàleg del Pla Especial de Protecció del Patrimoni ni s'emplaça en sòl no urbanitzable ni en sòl urbanitzable no delimitat. No està en situació de volum disconforme.

Que la instal·lació sol·licitada està subjecte a comunicació prèvia, d'acord amb el Text refós de la Llei d'Urbanisme (art.187 bis), per tractar-se d'instal·lacions de producció d'energia elèctrica mitjançant panells solars fotovoltaics en els termes que estableix l'article 9 bis.

Que en cas que la instal·lació estigui en zona d'afectació d'altres Administracions (Carreteres, FGC, ACA, AESA, etc.) dispo de la corresponent autorització, amb excepció del punt ⁽¹⁾. L'ús de grua, de qualsevol alçària, sempre requereix d'acord previ d'AESA.

⁽¹⁾ Que l'actuació, tot i estar en zona afectada per servituds aeronàutiques, compleix els requisits d'excepció, indicats en la Web oficial d'AESA.

Que soc coneixedor que els tècnics municipals corresponents podran dur a terme la comprovació que les obres s'han efectuat d'acord amb el projecte aprovat o amb les modificacions posteriors i les condicions imposades, d'acord amb l'article 69 de la Llei 39/2015, d'1 d'octubre, del Procediment Administratiu Comú de les Administracions Públiques: les comunicacions prèvies permetran el reconeixement o exercici d'un dret des del dia de la seva presentació, sense perjudici de les facultats de comprovació, control i inspecció que tinguin atribuïdes les administracions públiques.

Que he llegit i accepto les condicions fixades en aquesta comunicació.

Lloc

Data

Signatura

L'Ajuntament d'Alfés és responsable del tractament de les dades i documents facilitats per les persones interessades i les tractarà seguint els criteris següents:

Finalitat: registrar sol·licituds per gestionar comunicacions i tràmits administratius en l'àmbit del territori, urbanisme i medi ambient.

Drets: podeu accedir, rectificar, suprimir, oposar-vos i limitar les vostres dades, així com retirar el consentiment, en qualsevol moment davant de l'Ajuntament (plaça de la Bassa s/n 25161) o per registre electrònic al web municipal: <https://alfes.cat/>

EFECTES DE LA COMUNICACIÓ

D'acord amb els articles 72 i següents del Decret 64/2014, de 13 de maig, pel qual s'aprova el Reglament sobre Protecció de la Legalitat Urbanística, si la Comunicació no reuneix els requisits exigits per la normativa aplicable, l'Administració ho manifestarà a la persona interessada deixant sense efecte –en el seu cas- la Comunicació realitzada, sense que es pugui dur a terme l'acte de què es tracti. Tanmateix, la inexactitud, la falsedat o l'omissió, de caràcter essencial, en qualsevol dada que consti en la Comunicació o en la documentació preceptiva, determinen, amb l'audiència prèvia de les persones interessades, la impossibilitat de continuar duent a terme l'acte comunicat des del moment que es notifiqui la resolució corresponent a les persones afectades, sens perjudici de les responsabilitats penals, civils, o administratives que s'escaiguin.

ANNEX 1. CONDICIONS COMUNICACIÓ PRÈVIA D'OBRES

1. Les instal·lacions solars fotovoltaïques d'autoconsum s'han d'executar d'acord amb la legislació sectorial, el planejament i normativa urbanística, i les ordenances municipals, aplicables a raó de la seva vigència.
2. Amb caràcter previ a la realització de la instal·lació s'haurà de presentar davant l'Ajuntament d'Alfés el model normalitzat de Comunicació prèvia d'obres per a la instal·lació d'autoconsum amb energia fotovoltaïca, amb els documents preceptius que s'indiquen en el propi tràmit.
3. Amb caràcter general, la persona interessada resta habilitada per executar la instal·lació des del moment de la presentació de la comunicació prèvia al registre General de l'Ajuntament d'Alfés, juntament amb els documents requerits, salvant el dret dels tercers, i incloent les autoritzacions prèvies i preceptives que puguin requerir d'altres administracions o Organismes Sectorials.
4. Si la comunicació prèvia presentada no reuneix els requisits exigits per la normativa aplicable, l'Ajuntament ho manifestarà a la persona interessada advertint-li que mentre no esmeni la sol·licitud presentada no podrà dur a terme la instal·lació comunicada. En cas de no atendre el requeriment l'Ajuntament deixarà sense efecte la comunicació prèvia comunicada, prèvia audiència de la persona interessada.
5. En el cas que sigui necessari disposar d'autorització sectorial preceptiva d'altres administracions, la comunicació no serà eficaç si no s'adjunta l'esmentada autorització a la Comunicació prèvia d'obres.
6. Aquesta comunicació prèvia d'obres té una vigència de 6 mesos, a comptar des de la seva presentació. Transcorregut aquest termini, i en cas de no haver executat totalment l'obra, cal efectuar una nova comunicació prèvia d'obres.
7. La Comunicació es presentarà en l'imprès de comunicació signat pel promotor i/o l'industrial que realitzi les obres, que declara responsablement mitjançant la seva signatura que són coneixedors de la normativa urbanística vigent aplicable per a realitzar les obres.
8. En el cas que la instal·lació generi residus de la construcció, la comunicació prèvia no serà eficaç fins que s'aporti document signat per un gestor de residus i haver efectuat prèviament un dipòsit a l'esmentat gestor.
9. Caldrà disposar d'una còpia de l'exemplar de la comunicació entrada al Registre Municipal en la pròpia obra. Aquesta documentació s'ha de mostrar a requeriment del personal municipal encarregat de l'obra o els agents de l'autoritat.
10. L'Ajuntament té la potestat de fer visites d'inspecció a l'emplaçament, per comprovar l'adequació de les obres a la normativa urbanística i tècnica vigent. La no adequació pot comportar l'inici d'un procediment de restauració de la legalitat urbanística vulnerada, segons el que estableix el Decret 64/2014.
11. Les obres es duran a terme amb estricta subjecció al contingut de la comunicació i la normativa vigent.
12. Si per l'execució de les obres és necessària la col·locació de qualsevol element auxiliar a la via pública (contenidors, saques, materials, etc.) s'haurà de sol·licitar a l'Oficina d'atenció al ciutadà, abans del inici de les obres, la corresponent Autorització d'ocupació de la via pública. No s'inclouen grues o altres elements d'alçada.
13. Els treballs no requeriran l'ús de grues mòbils, elevadors o similars. Excepcionalment, en cas d'ús de grua mòbil o elements en alçada similars caldrà disposar, prèviament a la comunicació, de la preceptiva autorització en matèria de servituds aeronàutiques de l'Agència Estatal de Seguretat aèria (AESA).
14. No es realitzaran en edificis singulars o inclosos en el catàleg del patrimoni arquitectònic d'Alfés. Tampoc en edificis que es troben en situació disconforme. No requeriran fer obres en el domini públic (voreres, instal·lacions...).
15. Donar compliment a les condicions imposades per altres administracions sectorials.
16. S'han d'adoptar a l'obra totes les mesures de seguretat adients, previstes a la normativa vigent. Caldrà garantir la circulació rodada i de vianants a la via pública disposant de les corresponents proteccions i senyalitzacions i no impedir l'accés a habitatges i locals.
17. Finalitzada l'obra caldrà retirar, en el termini màxim de 24 hores, tots els elements vinculats a l'obra; materials sobrants, maquinària, tanques, runes, elements auxiliars, etc.
18. Els captadors s'instal·laran integrats arquitectònicament amb l'objecte de disminuir l'impacte visual, d'acord amb l'article 9.bis del Text refós de la Llei d'Urbanisme, modificat pel Decret Llei 16/2019, de 26 de novembre, de mesures urgents per a l'emergència climàtica i l'impuls de les energies renovables:

La distància dels panells serà, com a mínim de 0,60 m amb les parcel·les veïnes i 2 m amb la via o zona pública. La superfície dels captadors (panells) serà inferior o igual al 80% d'ocupació de la coberta i hauran de tenir una orientació paral·lela o perpendicular a la façana per tal de disminuir l'impacte visual i mantenir les mateixes característiques en tot el municipi, d'acord amb els croquis annexos. Excepcionalment s'admetran disposats ocults dins un diedre de 45° d'acord amb l'article 126.9e) del PGO. L'acumulador no serà visible.

En cobertes inclinades (croquis 1 i 2): **Els captadors solars estaran integrats i recolzats adossats a la coberta**, coplanars amb una separació d'un màxim de 0,45 m i un mínim de 0,20 m.

En cobertes planes (croquis 1 i 3): **Els captadors no podran sobrepassar 1 m d'alçada respecte el forjat de la coberta** i hauran d'estar situats **ocults per la barana** (en cas d'inexistència de barana serà d'aplicació l'article 126.9e) del PGO).

CROQUIS 1 - PLANTA COBERTA

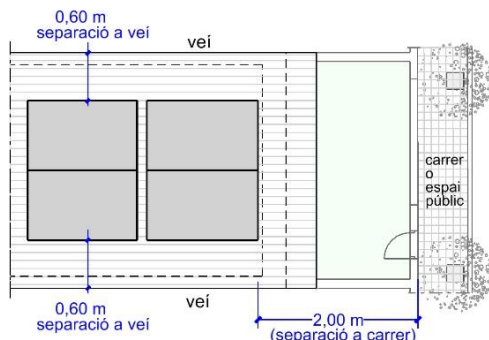

CROQUIS 2 - SECCIÓ COBERTA INCLINADA

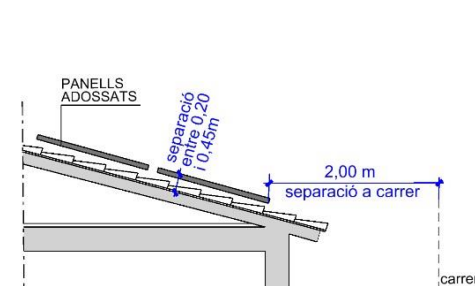

CROQUIS 3 - SECCIÓ COBERTA PLANA

